

XII CONGRESO ARGENTINO DE EDUCACIÓN MATEMÁTICA

Sociedad Argentina de Educación Matemática (SOAREM)

Programa de Actividades

Buenos Aires (Argentina), 15, 16 y 17 de septiembre de 2016

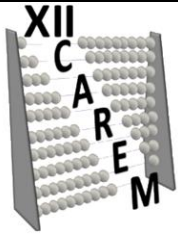

Cronograma XII CAREM

Buenos Aires (Argentina) 15, 16 y 17 de septiembre de 2016



<i>Miércoles 14</i>		<i>Jueves 15</i>		<i>Viernes 16</i>			<i>Sábado 17</i>			
		8:00 a 9:00	Acreditación y entrega de materiales	8:00 a 9:00	Conferencia Especial	Mesa Redonda	9:00 a 11:00	Talleres		
				9:00 a 10:00	Conferencia Especial					
		9:00 a 9:30	Acto Inaugural. Palabras de las autoridades de SOAREM	10:00 a 10:30	Receso			11:00 a 12:00	Posters	Comunicaciones Breves
		9:30 a 10:30	Conferencia Inaugural	10:30 a 12:30	Talleres			12:00 a 12:15	Receso	
		10:30 a 11:00	Receso					12:15 a 13:15	Conferencia de Clausura	
		11:00 a 12:00	Conferencia Plenaria					13:15 a 13:45	Acto de clausura	
		12:00 a 14:00	Almuerzo	12:30 a 14:30	Almuerzo					
14:00 a 15:00	Comunicaciones Breves	14:30 a 15:30	Conferencia Especial	Comunicaciones Breves						
		15:30 a 17:30	Talleres							
17:00 a 19:00	Acreditación y entrega de materiales en la sede de la reunión	15:00 a 16:00	Comunicaciones Breves	17:30 a 18:00	Receso					
		16:00 a 16:30	Receso	18:00 a 19:00	Conferencia Plenaria					
				19:00 a 20:00	Conferencia Plenaria					
		16:30 a 18:30	Talleres	20:00 a 20:45	Acto Cultural					
		18:45 a 19:45	Conferencia Plenaria							

PLANTA BAJA

JARDÍN

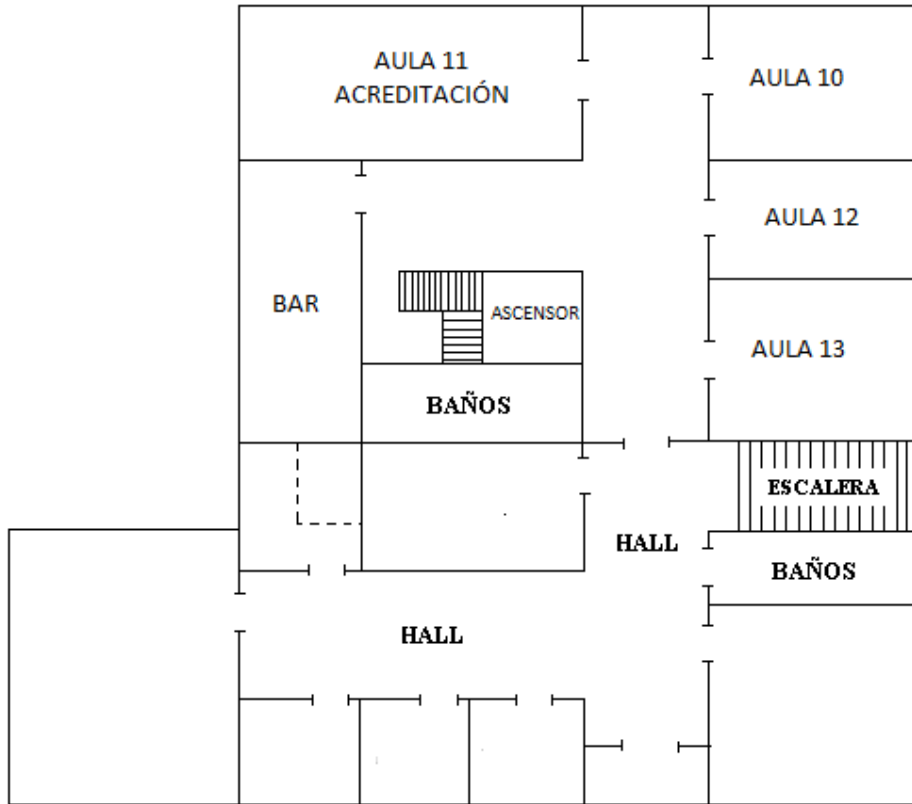

AV. LA PLATA

PRIMER PISO

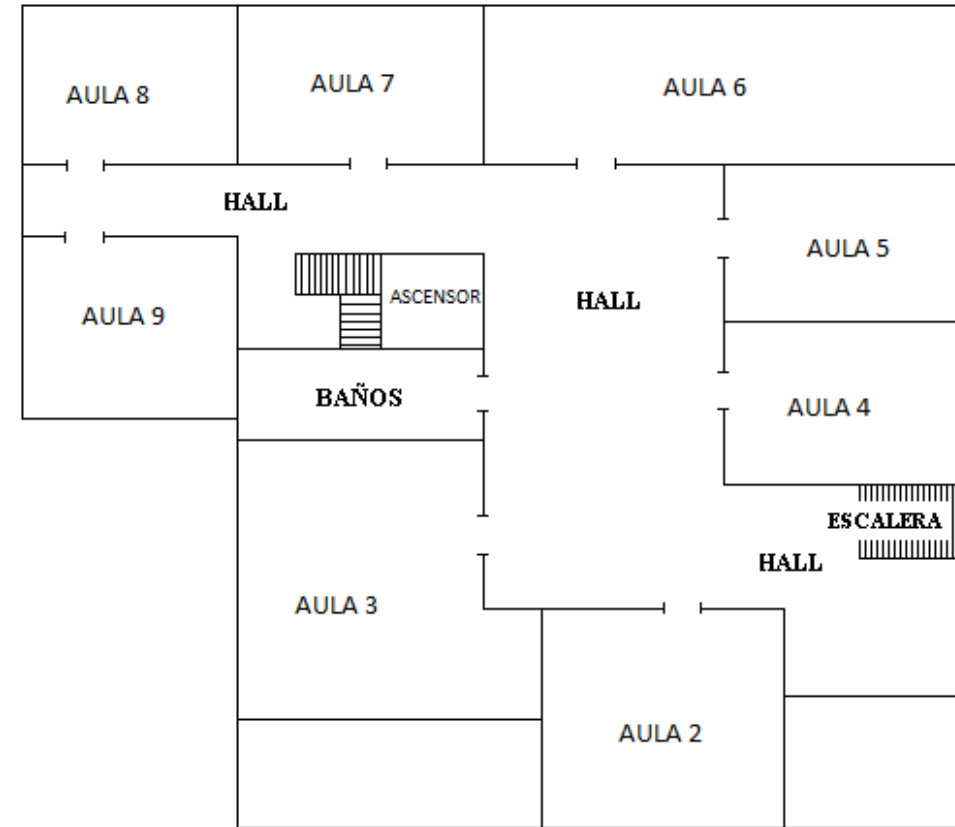

AV. LA PLATA

SEGUNDO PISO

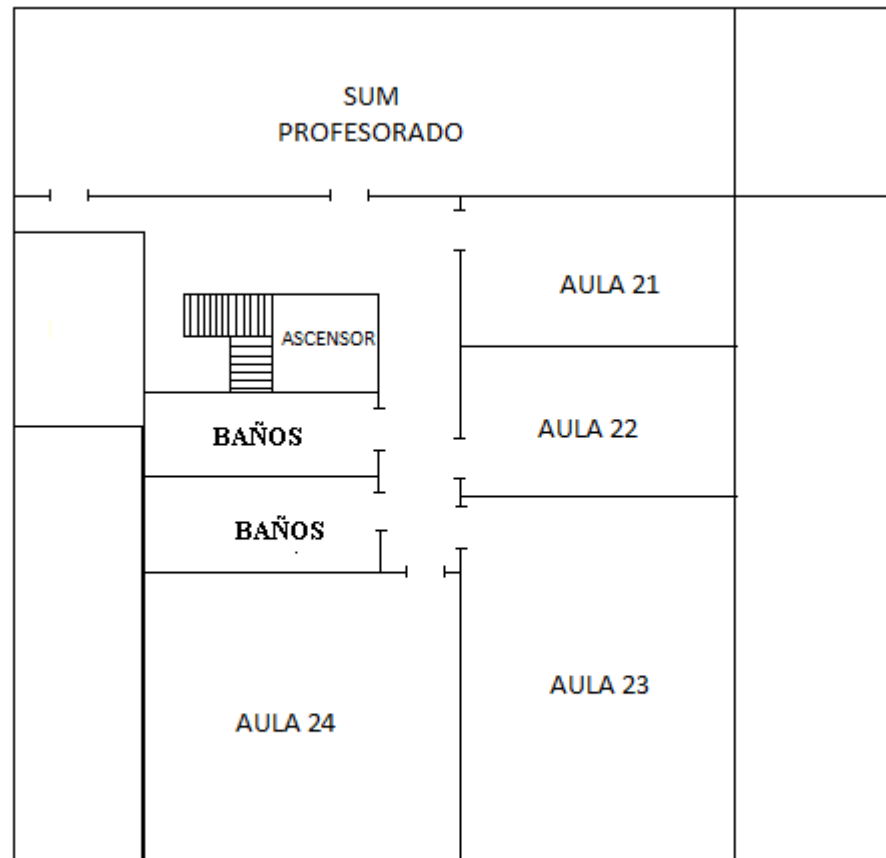

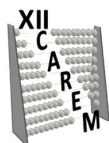

ACTO INAUGURAL

Jueves 15 de 9:00 a 9:30

Acto Inaugural	Cecilia Crespo Crespo (SOAREM)	Pedro Ribet (Profesorado del Sagrado Corazón)	Salón de Actos Colegio
----------------	--------------------------------	---	------------------------

CONFERENCIAS

Conferencia Plenaria Inaugural

Jueves 15 de 09:30 a 10:30

CO003	ENSEÑAR MATEMÁTICAS CON GEOGEBRA. RETOS, ROLES Y RESULTADOS	Agustín Carrillo de Alborno Torres	Universidad de Córdoba, España	Salón de Actos Colegio
-------	--	---------------------------------------	--------------------------------	------------------------

Conferencias Especiales

Viernes 16 de 8:00 a 9:00

CO008	LA ESTADÍSTICA COMO LENGUAJE: DESAFÍOS PARA EL AULA	Christiane Ponteville	Instituto Superior del Profesorado “Dr. Joaquín V. González” Facultad de Farmacia y Bioquímica. Universidad de Buenos Aires, Argentina	Salón de Actos Colegio
-------	---	-----------------------	--	------------------------

Viernes 16 de 9:00 a 10:00

CO005	UN MODELO DE LOS CONOCIMIENTOS Y COMPETENCIAS DEL PROFESOR DE MATEMÁTICAS BASADO EN EL ENFOQUE ONTOSEMIÓTICO	Vicenç Font	Universidad de Barcelona, España	Salón de Actos Colegio
-------	--	-------------	----------------------------------	------------------------

Viernes 16 de 14:30 a 15:30

CO006	ALGUNAS REFLEXIONES PERSONALES A PARTIR DE DIÁLOGOS CON REGINE DOUADY A MÁS DE 30 AÑOS DE « RELACIÓN ENSEÑANZA APRENDIZAJE: DIALÉCTICA INSTRUMENTO OBJETO, JUEGO DE MARCOS »	Alejandra Deriard	Instituto Superior de Formación Docente Bernardo Houssay, Argentina	Salón de Actos Colegio
-------	--	-------------------	---	------------------------

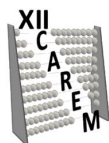

Décimo Segundo Congreso Argentino de Educación Matemática

Conferencias Plenarias

Jueves 15 de 11:00 a 12:00

CO009	NUESTRA PROFESIÓN DOCENTE EN LA UNIVERSIDAD. DESAFÍOS ACTUALES PARA LA ENSEÑANZA DE LA MATEMÁTICA	Adriana Engler	Facultad de Ciencias Agrarias. Universidad Nacional del Litoral, Argentina	Salón de Actos Colegio
-------	---	----------------	---	---------------------------

Jueves 15 de 18:45 a 19:45

CO004	MATICES EN LA TEMATIZACIÓN DEL ESQUEMA CONCEPTOS BÁSICOS DEL ÁLGEBRA LINEAL	Marcela Parraguez	Pontificia Universidad Católica de Valparaíso, Chile	Salón de Actos Colegio
-------	--	-------------------	---	---------------------------

Viernes 16 de 18:00 a 19:00

CO007	UNA MIRADA SOBRE DE LA CIENCIA Y LA MATEMÁTICA: SUS CONCEPCIONES Y SU EVOLUCIÓN	Cecilia Crespo Crespo	Instituto Superior del Profesorado “Dr. Joaquín V. González”, Argentina.	Salón de Actos Colegio
-------	--	-----------------------	---	---------------------------

Viernes 16 de 19:00 a 20:00

CO001	TECNOLOGIAS DA INFORMAÇÃO E COMUNICAÇÃO NO CURRÍCULO DE MATEMÁTICA	Claudia Lisete Oliveira Groenwald	Universidade Luterana do Brasil	Salón de Actos Colegio
-------	---	--------------------------------------	---------------------------------	---------------------------

Conferencia Plenaria de Clausura

Sábado 17 de 12:15 a 13:15

CO002	INVESTIGACIÓN EN EDUCACIÓN MATEMÁTICA: ¿POR DÓNDE EMPIEZO?	Mabel Rodríguez	Universidad Nacional de General Sarmiento, Argentina	Salón de Actos Colegio
-------	---	-----------------	---	---------------------------

MESAS REDONDAS

Viernes 16 de 08:00 a 10:00

MR001	PROPUESTA DE MESA REDONDA: ROL DE LAS TECNOLOGIAS EN LA FORMACIÓN INICIAL DE PROFESORES DE MATEMÁTICA	Iván Pérez-Vera, Agustín Carrillo de Albornoz Torres, Nora Lerman	Chile, España, Argentina	SUM Profesorado
-------	---	--	-----------------------------	--------------------

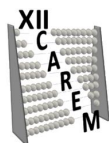

POSTERS

Sábado 17 de 10:00 a 11:00

PO001	TUTOMATH: CRIAÇÃO DE UM APLICATIVO PARA AUXILIAR NO ESTUDO DE MATEMÁTICA	Diogo Meurer de Souza Castro, Kevin Washington da Silva Lira	Brasil	Aula 10
PO002	MODELAGEM MATEMÁTICA E SISTEMAS FUZZY: APLICAÇÃO AO ENSINO DE TAXAS DE VARIAÇÃO	Paulo Roberto Barbosa, Graziela Marchi Tiago	Brasil	
PO003	EXPERIENCIA ETNOMATEMÁTICA EN LA FORMACIÓN DE PROFESORES DE MATEMÁTICA MEDIANTE MODELIZACIÓN MATEMÁTICA	Navarro Silvia Inês, Juarez Gustavo Adolfo	Argentina	
PO004	A MATEMÁTICA FINANCEIRA COMO SUPORTE PARA A EDUCAÇÃO FINANCEIRA E TOMADA DE DECISÃO	Marco Aurélio Kistemann Jr	Brasil	
PO005	ERRORES EN SITUACIONES DE VALIDACIÓN: ANÁLISIS DE UNA CATEGORÍA EMERGENTE EN UN ESTUDIO CON ALUMNOS UNIVERSITARIOS	C. Boubée, A. M. G. Rey, P. Sastre Vázquez	Argentina	

PO006	ORGANIZAÇÃO DO TRABALHO PEDAGÓGICO EM SALA DE AULA E A INFLUÊNCIA À CRIATIVIDADE EM MATEMÁTICA: UMA ANÁLISE DA PRÁTICA DOCENTE NO 3º ANO DOS ANOS INICIAIS	Fabiana Barros de Araújo e Silva, Cleyton Hércules Gontijo	Brasil	Aula 12
PO007	A MULTIPLICAÇÃO NO CURRÍCULO DE MATEMÁTICA DOS ANOS INICIAIS DO ENSINO FUNDAMENTAL	Clara Machado da Silva Alarcão	Brasil	
PO008	UMA ATIVIDADE DE ENSINO DE POLIEDROS COM O SOFTWARE EDUCACIONAL POLY	Carolina Cordeiro Batista; Alice Assis	Brasil	
PO009	FOCOS DE REFLEXIÓN PARA FORTALECER LAS PRÁCTICAS EN AULA DE DOCENTES DE MATEMÁTICA EN FORMACIÓN	Iván Pérez-Vera; Sepúlveda Carol, Johanna Gallego	Chile	
PO014	PROPUESTA DE UN TALLER DE CALCULO DE ÁREAS DE FIGURAS COMPUESTAS BAJO LA MIRADA DE LA VISUALIZACIÓN	Luis Vega, Denisse Guzman, Iván Pérez-Vera	Chile	
PO010	COMPRESIÓN DE LOS PROCESOS DE RESOLUCIÓN DE ECUACIONES CUADRÁTICAS POR MEDIO DEL USO DE DIVERSOS REGISTROS DE REPRESENTACIÓN.	Marcela Agurto, Caroline Salazar, Luis Zuñiga	Chile	

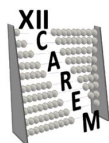

Décimo Segundo Congreso Argentino de Educación Matemática

PO011	BRASIL: PENSAMENTO ALGÉBICO NO CICLO DE ALFABETIZAÇÃO	José Roberto de Campos Lima	Brasil	Aula 13
PO012	UM RELATO DE EXPERIÊNCIA SOBRE O SISTEMA DE NUMERAÇÃO MAIA NO COMPONENTE <i>MATEMÁTICA E COTIDIANO</i> : DIALOGANDO COM A ETNOMATEMÁTICA	Bruno Rocha dos Santos Regina Maria da Costa Smith Maia	Brasil	
PO013	APLICACIÓN DE TRANSPOSICIÓN DIDÁCTICA A LA TRANSFORMACIÓN DE UN NÚMERO DECIMAL PERIÓDICO A FRACCIÓN.	Nezah Fuentes, Maribel Ñanco, Caroline Salazar	Chile	
PO015	FORMAÇÃO DE CONCEITOS DA GEOMETRIA ESPACIAL ATRAVÉS DA CONSTRUÇÃO DOS “ESQUELETOS” POLIÉDRICOS DE PLATÃO	Jonathan Haryson Araújo Aguiar	Brasil	
PO016	EL REPOSITORIO DE MATERIAL AUDIOVISUAL DEL PROFESORADO EN MATEMÁTICA DE LA UNIVERSIDAD NACIONAL DE ROSARIO	Hernán Martín Alegre, Natalia Sgreccia	Argentina	
PO017	EXPERIENCIA DE ENSEÑANZA EN ACTIVIDADES DE CONSTRUCCIÓN GEÓMETRICA EN EL NIVEL PRIMARIO	Juliana Moronell, Guillermina Fernández, Teresa Vizcaino, Jonathan Marcel, Verónica Cuesta, Nancy Alonso	Argentina	

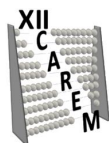

TALLERES

Jueves 15 de 16:30 a 18:30

TA014	DESARROLLO DE HABILIDADES BÁSICAS A TRAVÉS DEL ESTUDIO DE MOSAICOS	Miryam Judith Mazzitelli	Argentina	Aula 10
TA005	ENSINO DE ÁLGEBRA: REFLEXÕES ACERCA DOS CONHECIMENTOS PROFISSIONAIS DO PROFESSOR DE MATEMÁTICA	Juliano Pereira da Silva	Brasil	Aula 12
TA015	EXPLORACIÓN DE RELACIONES GEOMÉTRICAS CON GEOGEBRA	Raquel Débora Katovsky, Ana María Zamagni	Argentina	Aula 13
TA011	PROCESO REFLEXIVO SOBRE EL TRATAMIENTO DE LA MODELACIÓN MATEMÁTICA	Carlos Corrial-Ayala, Elisabeth Ramos-Rodríguez, Macarena Valenzuela-Molina, Betsabé González-Yáñez, Astrid Morales	Chile	Salón de Actos Colegio

Viernes 16 de 10:30 a 12:30

TA002	LISTAS Y SECUENCIAS CON GEOGEBRA	Agustín Carrillo de Albornoz Torres	España	Aula 13
TA006	COMO DISEÑAR EVALUACIONES EN MATEMÁTICA USANDO LA TAXONOMÍA DE BLOOM	A. Favieri, R. Scorzo, B. Williner	Argentina	Salón de Actos Colegio
TA001	EL RAZONAMIENTO PROBABILÍSTICO EN LA FORMACIÓN DEL PROFESOR DE MATEMÁTICA PARA LA EDUCACIÓN SECUNDARIA	Amable Moreno	Argentina	Aula 10
TA004	CONSTRUÇÃO DO RELÓGIO SOLAR: UMA ATIVIDADE INTERDISCIPLINAR ENTRE MATEMÁTICA E ASTRONOMIA	Flávio Borges do Nascimento; Tatiane Santos Xavier	Brasil	Aula 12

Viernes 16 de 15:30 a 17:30

TA019	O JOGO DAS LÂMPADAS: UMA ATIVIDADE DE SISTEMAS LINEARES	Viriato Júnior, Rubens Carlos; Dörr, Raquel Carneiro	Brasil	Aula 10
TA010	¿QUÉ ENSEÑAR DE LAS FRACCIONES? UNA RESPUESTA DESDE LAS NOCIONES BÁSICAS	Elisabeth Ramos-Rodríguez, Palmenia Rodríguez-Rojas, Macarena Valenzuela-Molina, Pamela Reyes-Santander	Chile	Aula 12
TA003	ESPACIO DE TRABAJO GEOMÉTRICO-ETG: EXPLORANDO EL GEOPLANO OCTODODECÁGONO EN EL GEOGEBRA	José Carlos Pinto Leivas	Brasil	Aula 13
TA008	MANDALAS, ARTE DIGITAL Y GEOMETRÍA	Andrea Paroni	Argentina	Aula 2
TA021	SU PREGUNTA NO MOLESTA... PERO ¿CUÁL ES LA RESPUESTA?	Gabriela Vázquez, Ezequiel Oriolo	Argentina	Aula 5
TA017	¿CÁLCULOS CON EL SISTEMA DE NUMERACIÓN ROMANO?	Mónica Micelli	Argentina	Aula 6

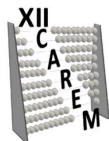

Décimo Segundo Congreso Argentino de Educación Matemática

ACERCA DE ÁBACOS Y SISTEMAS DE NUMERACIÓN				
TA018	USO DEL GEOGEBRA COMO PROFESOR EN MATEMÁTICA	Natalia Sgreccia, Valeria Donato, Facundo Chirino y Gladys Brunini	Argentina	Aula 9

Sábado 17 de 9:00 a 11:00

TA009	ESTATÍSTICA COM O GEOGEBRA	Maurício de Moraes Fontes	Brasil	Aula 21
TA012	A CONSTRUÇÃO DO CONCEITO DAS CONSTANTES TRIGONOMÉTRICAS – SENOS, COSENO E TANGENTE: UMA PROPOSTA DIDÁTICA COM A UTILIZAÇÃO DO GEOGEBRA	Claudiomir Feustler Rodrigues de Siqueira, Ricardo Silva Ribeiro, Carina Loureiro Andrade	Brasil	Aula 22
TA013	EXPLORACIONES GEOMÉTRICAS CON ESCUADRAS Y CARTABONES	Valentina Paula Mikitiuk, Nancy Beatriz Ross	Argentina	Aula 23
TA016	UN DISPOSITIVO PARA HACER MATEMÁTICA CON LOS DEDOS	Maximiliano E. Véliz, Eduardo E. Rodríguez	Argentina	Aula 24

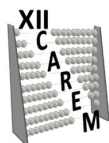

COMUNICACIONES BREVES

Jueves 15 de 14:00 a 15:00

CB001	A INFLUÊNCIA DA LINGUAGEM NO RACIOCÍNIO DOS ALUNOS	Paula Rangel, Victor Giraldo	Brasil	Aula 10
CB004	CONFECÇÃO DE GAMES MATEMÁTICOS: UMA EXPERIÊNCIA COM O 9º ANO DO ENSINO FUNDAMENTAL II	Tatiane Santos Xavier; Flávio Borges do Nascimento	Brasil	
CB110	AUTONOMIA EM ESTUDOS DE MATEMÁTICA SUPERIOR COM USO DO SOFTWARE MATH TRAX PARA DEFICIENTES VISUAIS	Marcos Evandro Lisboa de Moraes; Felipe Moraes dos Santos	Brasil	
CB007	SABERES MATEMÁTICOS PRODUZIDOS E PRATICADOS POR PRODUTORES DO CAMPO	José Roberto Linhares de Mattos, Dejildo Roque de Brito	Brasil	Aula 12
CB008	POSSIBILIDADES DE MINIMIZAÇÃO DOS IMPACTOS AMBIENTAIS NO SISTEMA AGROFLORESTAL POR MEIO DO CONHECIMENTO MATEMÁTICO	Josélio Rodrigues Ramos. José Roberto Linhares de Mattos	Brasil	
CB114	ENSINO DE MATEMÁTICA PARA ALUNOS SURDOS: DESAFIOS DE EDUCADORES E NECESSIDADES DOS EDUCANDOS EM ESCOLAS DO DISTRITO FEDERAL NO BRASIL	Luciana de Jesus Lemos, Raquel Carneiro Dörr	Brasil	Aula 13
CB005	DIDÁTICA DA MATEMÁTICA – UMA INVESTIGAÇÃO GEOMÉTRICA COM MESTRANDOS	José Carlos Pinto Leivas	Brasil	
CB113	A ESCOLA COMO ESPAÇO DE PESQUISA E FORMAÇÃO: REFLEXÕES SOBRE A FORMAÇÃO DE PROFESSORAS ALFABETIZADORAS EM MATEMÁTICA	Ana Maria Porto Nascimento, Cristiano Alberto Muniz	Brasil	
CB099	UN ESTUDIO DE LAS ORGANIZACIONES MATEMÁTICAS EN TORNO AL CÁLCULO DE DERIVADAS EN EL NIVEL UNIVERSITARIO	Claudia Teti, Alejandra Haidar	Argentina	Aula 2
CB137	DISEÑO DE ACTIVIDADES PARA ENSEÑANZA DEL CONCEPTO DERIVADA A ESTUDIANTES DE CIENCIAS ECONÓMICAS UTILIZANDO TECNOLOGÍAS DE LA INFORMACIÓN Y COMUNICACIÓN	Olga Silvina Soruco	Argentina	
CB002	APORTES A LA COMPRESIÓN DEL CONCEPTO DE DERIVADA DESDE LA VARIACIÓN	Betina Williner	Argentina	
CB003	CORTANDO...CORTANDO	Mabel Alicia Slavin	Argentina	Aula 4
CB038	RESOLUCIÓN DE LABERINTOS EN LAS CLASES DE MATEMÁTICA DEL NIVEL MEDIO	Lorena Verónica Belfiori	Argentina	
CB057	LENGUAJE, SIGNIFICADO Y PLACER EN MATEMÁTICA: BREVES DIÁLOGOS FILOSÓFICOS	Lilian Cadoche	Argentina	
CB017	EL PROGRAMA GEOGEBRA COMO RECURSO CREATIVO EN LA ENSEÑANZA DE LA MATEMÁTICA	Néstor Oscar Komarnicki, Patricia Alejandra Bussetto	Argentina	Aula 5

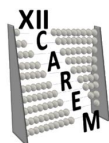

Décimo Segundo Congreso Argentino de Educación Matemática

CB024	ANÁLISIS PREVIO DE UNA PROPUESTA PARA LA RESOLUCIÓN DE PROBLEMAS DE LUGARES GEOMÉTRICOS.	Cintia Ailén Hurani, María Susana Dal Maso	Argentina	
CB013	¿INCORPORAR LA CONJETURA AL APRENDIZAJE DE LA GEOMETRÍA EUCLIDIANA?	Mario Dalcín	Uruguay	
CB155	CREENCIAS DE LOS PROFESORES DE INGENIERÍA ELECTRÓNICA SOBRE EVALUACION CON PRUEBAS BASADAS EN LA RESOLUCION DE PROBLEMAS EN EL ITM	María Elisa Espinosa Valdés, Rosario Díaz Nolasco	México	Aula 3
CB036	UNA EXPERIENCIA SOBRE EL USO DEL AULA VIRTUAL EN UN CURSO DE CÁLCULO	Lucía Martín, María Angélica Pérez, Raúl Mentz	Argentina	
CB077	ENSINO DE MATEMÁTICA PARA DEFICIENTES VISUAIS: UMA PERSPECTIVA INCLUSIVA.	Paulo Roberto de Jesus Silva, Thays Nayara Frazão Silva	Brasil	
CB095	DISEÑO DE SITUACIONES DE APRENDIZAJE INCORPORANDO EL AULA VIRTUAL	Daniela Müller, Silvia Vrancken, Marcela Hecklein, Adriana Engler	Argentina	Aula 7
CB091	LA MODELACIÓN DEL MOVIMIENTO Y LA RAZÓN DE CAMBIO. UNA SITUACIÓN DE APRENDIZAJE USANDO GEOGEBRA	Silvia Vrancken, Adriana Engler, Daniela Müller	Argentina	
CB047	EVALUACIÓN MATEMÁTICA BAJO UNA PERSPECTIVA SOCIOEPISTEMOLÓGICA A TRAVÉS DEL ESTUDIO DE LOS ESTILOS DE PENSAMIENTO EN ESTUDIANTES DE INGENIERÍA.	Claudio Gaete Peralta, Jaime Mena Lorca	Chile	Aula 9
CB123	BIOMIMESIS INTEGRADA A UN PROYECTO DE ROBOTICA EDUCATIVA PARA LA ENSEÑANZA DE LAS MATEMÁTICAS EN EL SEGUNDO AÑO DE EDUCACIÓN MEDIA	Iván Pérez-Vera, Nezah Fuentes	Chile	
CB076	LA IDENTIFICACIÓN DE ARGUMENTOS GRÁFICOS EN LA PRÁCTICA DE PREDECIR Y SU ROL EN LA CONSTRUCCIÓN DE CONOCIMIENTO MATEMÁTICO	Marcos Barra B., Astrid Morales S.	Chile	
CB014	UNA SECUENCIA DIDÁCTICA MEDIADA POR GRAPHMÁTICA	Beatriz del Carmen Autino, Adriana Teresita de Fátima Galindo, Lydia María Llanos	Argentina	Aula 21
CB042	VALORACIÓN DE FOROS VIRTUALES HACIA EL DISEÑO DE UN SISTEMA EXPERTO	María Angélica Pérez, Margarita Veliz, Aída Fernández	Argentina	
CB059	EMPLEO DE LAS TIC Y LA METODOLOGÍA DE TALLER PARA FAVORECER EL RENDIMIENTO ACADÉMICO DE LOS ESTUDIANTES DE MATEMÁTICA	Marta Golbach, Elsa Rodríguez Areal, Graciela Abraham, Analía Mena, Melina Delgado	Argentina	Aula 22
CB159	¿ES POSIBLE ALINEAR LA EDUCACIÓN DE ADULTOS CON LA EDUCACIÓN ESCOLAR?	Fabio Augusto Milner	Estados Unidos	
CB071	REFLEXIONES Y PROPUESTA ACERCA DEL USO DE LAS TICs COMO ESTRATEGIAS DE EVALUACIÓN	Silvia Graciela Seluy, Egle Elisabet Haye, Agostina Zucarelli	Argentina	
CB126	PLANIFICAR Y ENSEÑAR MATEMÁTICA EN CONTEXTOS DE ESCOLARIDAD PRECARIA	Diego Francisco Velazquez	Argentina	Aula 23

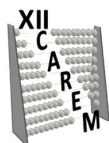

Décimo Segundo Congreso Argentino de Educación Matemática

CB096	TOMA DE DECISIONES MATEMÁTICAS SOBRE INTERPOLACIÓN EN TRES DIMENSIONES CON AYUDA DE SOFTWARE CIENTIFICO	Elisa S.Oliva, María I.Ciancio, Susana B Ruiz	Argentina	
CB111	EMPLEO DE tics PARA LA ENSEÑANZA DEL CÁLCULO DE INTEGRALES INDEFINIDAS	Susana Beatriz Ruiz, María Inés Ciancio, Elisa Oliva	Argentina	
CB023	IDENTIFICACIÓN DE LOS FACTORES ENDÓGENOS Y EXÓGENOS QUE IMPACTAN EN EL RENDIMIENTO ACADEMICO DE UNA CATEDRA DE MATEMÁTICA	Marta Adriana Correa Zeballos. Ricardo Raúl Gallo, Gregorio Rolando Figueroa, Mirtha Adriana Moya	Argentina	Aula 24
CB029	CLASIFICACIÓN DE LAS ACTIVIDADES CON TICS PROPUESTAS POR LOS LIBROS DE TEXTO PARA LA ENSEÑANZA DE LA MATEMÁTICA	Carolina Vivera, José Campos, Mercedes Astiz, María Cuenca, Lucía Palauro	Argentina	
CB030	COMPLEMENTANDO LA FORMACION GEOMETRICA DE LOS FUTUROS PROFESORES	María Isabel Oliver, Guillermo Valdez, María Susana Vecino, Mercedes Astiz	Argentina	
CB139	OS ALUNOS NATIVOS DIGITAIS INGRESSANTES NO CURSO DE LICENCIATURA EM MATEMÁTICA DA UNIVERSIDADE FEDERAL DE PELOTAS	Gabriel Souza Germann da Silva, Michel Hallal Marques, Daiane Leal da Conceição	Brasil	Aula 6
CB130	MONITORIA E FORMAÇÃO INICIAL: EXPERIÊNCIA NA LICENCIATURA EM MATEMÁTICA DA UNIVERSIDADE DE BRASÍLIA, BRASIL	Roberta Paula Brandão de Novais; Regina da Silva Pina Neves	Brasil	
CB132	AS PRODUÇÕES ESCRITAS DE MATEMÁTICA DE ESTUDANTES DO ENSINO FUNDAMENTAL NA REOSLUÇÃO DE PROBLEMAS	Paulo Vinícius Pereira de Lima; Philipe Rocha Cardoso; Daniela Sousa Lima	Brasil	
CB141	A CONSTRUÇÃO DA IDENTIDADE DO PROFESSOR DE MATEMÁTICA E OS PRIMEIROS ANOS DE SUA PRÁTICA DOCENTE	Daiane Leal da Conceição, Michel Hallal Marques, Gabriel Souza Germann da Silva	Brasil	Aula 8
CB142	SMARTPHONES NAS AULAS DE MATEMÁTICA: UM POSSÍVEL RECURSO PEDAGÓGICO?	Daiane Leal da Conceição, Michel Hallal Marques, Gabriel Souza Germann da Silva	Brasil	
CB140	UM RELATO DE INTERVENÇÕES PARA O ENSINO DO CÁLCULO NO ENSINO SUPERIOR	Michel Hallal Marques, Daiane Leal da Conceição, Rozane da Silveira Alves, André Luis Andrejew Ferreira	Brasil	

Jueves 15 de 15:00 a 16:00

CB019	SENTIMENTOS SOBRE OS PROFESSORES DE MATEMÁTICA: A VISÃO DE ALUNOS DO ENSINO FUNDAMENTAL II	Sandra Maria Nascimento de Mattos	Brasil	Aula 10
CB020	FORMAÇÃO CONTINUADA PARA PROFESSORES DE MATEMÁTICA NO ESTADO DO RIO DE JANEIRO: COMPARANDO RESULTADOS	Sandra Maria Nascimento de Mattos, José Roberto Linhares de Mattos	Brasil	
CB022	O MOVIMENTO DA MATEMÁTICA MODERNA NO BRASIL: DA ORIGEM AO FRACASSO	Luana Angélica Alberti; Juliane Colling; Salete Teresinha Tartari	Brasil	Aula 12
CB032	TECNOLOGIAS LÚDICAS NO ENSINO DA MATEMÁTICA PARA ALUNOS DO ENSINO MÉDIO	Tatiane da Silva Evangelista, Ronni Amorim	Brasil	

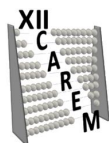

Décimo Segundo Congreso Argentino de Educación Matemática

CB116	A VISÃO DOS PEDAGOGOS SOBRE SER PROFESSOR DE MATEMÁTICA NOS ANOS INICIAIS: UM ESTUDO LONGITUDINAL	Eliane Maria Vani Ortega, Vinício de Macedo Santos	Brasil	Aula 13
CB120	TRANSFERÊNCIA DOS RESULTADOS DE PESQUISAS PARA O ENSINO DA MATEMÁTICA ESCOLAR: CONTRIBUIÇÕES DAS INVESTIGAÇÕES SOBRE ATITUDES EM RELAÇÃO À MATEMÁTICA	Nelson Antonio Pirola; Giovana Pereira Sander; Gilmara Aparecida da Silva	Brasil	
CB118	UMA CONTRIBUIÇÃO PARA A FORMAÇÃO DE PROFESSORES POR MEIO DE PRÁTICAS NA REDE PÚBLICA DE ENSINO DO DISTRITO FEDERAL	Viriato Júnior, Rubens Carlos; Dörr, Raquel Carneiro	Brasil	
CB058	LA RESOLUCIÓN DE PROBLEMAS: UN TEMA FUNDAMENTAL DEL CURSO DE NIVELACIÓN PARA INGRESANTES A UNA FACULTAD DE ECONOMÍA	Elsa Rodríguez Areal, Rolando Augier, Melina Delgado, Elisa De Rosa	Argentina	Aula 2
CB067	INCIDENCIA DEL USO DE TECNOLOGÍAS EN EL APRENDIZAJE DEL CÁLCULO	Elisa De Rosa, María Angélica Pérez, María del Carmen Chrestia	Argentina	
CB089	ESTUDIO COMPARATIVO DEL RENDIMIENTO ACADÉMICO EN MATEMÁTICA DE INGRESANTES A LA LICENCIATURA Y PROFESORADO EN CIENCIAS BIOLÓGICAS, FCN, UNT	R.F.Flores, A.G. Batalla, L.M.Benítez, M.G. Juárez, S.B. Benítez	Argentina	Aula 4
CB018	CONTEXTUALIZACIÓN DE LA FUNCIÓN EXPONENCIAL EN CARRERAS DE AGRONOMÍA Y AFINES	P. Sastre Vázquez, N. Ciappina, A. Cañibano	Argentina	
CB066	PROCEDIMIENTOS LÓGICOS ASOCIADOS A JUICIOS	P. Sastre Vázquez, A. Cañibano, R. E. D'Andrea	Argentina	
CB039	CONTENIDOS Y EVALUACION EN ANÁLISIS MATEMÁTICO II Y SU IMPLICANCIA EN EL RENDIMIENTO DE LOS ESTUDIANTES	Riccomi, Humberto; Sacco, Lucía; Schivo, María Elena; López, Rubén	Argentina	Aula 5
CB084	LA EXPRESIÓN DE LOS ALUMNOS EN LA MATEMÁTICA UNIVERSITARIA	Marta Graciela Caligaris, María Elena Schivo y María Rosa Romiti	Argentina	
CB031	RESULTADOS DE UN MODELO INTEGRADOR PARA ARTICULAR MATEMÁTICA CON OTRAS DISCIPLINAS DE LA CARRERA DE GEOLOGÍA	Lidia B. Esper, María del C. Pérez Carmona, B. Tannuré Godward, H. F. Maldonado	Argentina	Aula 6
CB026	LA MODELACIÓN MATEMÁTICA EN SITUACIONES PROBLEMA DE LA VIDA COTIDIANA	Rafael Pantoja Rangel, María de Lourdes Guerrero Magaña, Ricardo Ulloa Azpeitia, Sandra Minerva Valdivia Bautista	México	
CB028	FUNCIONES, GEOGEBRA Y SITUACIONES COTIDIANAS	Karina Rizzo, Luciana Volta	Argentina	
CB033	MATEMÁTICA APLICADA AL DISEÑO ARQUITECTÓNICO. MORFOGÉNESIS DE "EL HEMISFÉRICO" DEL ARQ. CALATRAVA A PARTIR DE ELEMENTOS DE LA GEOMETRÍA SAGRADA.	Analía Walter, Mariana Atanasio, Guillermo Centorbi, Estela Lafuente, Claudia Giovannucci	Argentina	Aula 7
CB056	DIFICULTADES DE LOS ESTUDIANTES DE GEOMETRÍA EN LA CONSTRUCCIÓN DE TRIÁNGULOS CON REGLA NO GRADUADA Y COMPÁS	Ana María Zamagni, Cecilia Crespo Crespo	Argentina	

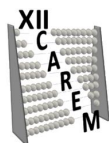

Décimo Segundo Congreso Argentino de Educación Matemática

CB106	FORTALEZAS, OPORTUNIDADES, DEBILIDADES Y AMENAZAS EN UN CURSO DE GEOMETRÍA EUCLÍDEA I EN UN MODELO TRADICIONAL DE FORMACIÓN DE DOCENTES	Yuri Morales, Lady Torres, Gerardo García	Costa Rica	
CB100	EL APRENDIZAJE DE ESPACIOS VECTORIALES EN ÁLGEBRA: UNA MIRADA DESDE LA TEORÍA APOE	Fabiana Montenegro, Alejandra Gagliardo, Silvina Mangini, Aylén Carrasco	Argentina	Aula 9
CB070	INVARIANTES OPERATORIOS EN LA RESOLUCIÓN DE ECUACIONES	Omar Armando Cabrera, Gladys E. Fusco	Argentina	
CB034	ANÁLISIS DE LAS PRAXEOLOGÍAS EN TORNO A LAS MATRICES, DETERMINANTES Y SISTEMA DE ECUACIONES LINEALES PROPUESTAS EN UN LIBRO DE TEXTO	Diana Cecilia Pozas, Marlene Alves Días	Argentina Brasil	
CB125	FIGURACIÓN ANTE UNA SITUACIÓN DE MODELACIÓN DE MOVIMIENTO: UN ESTUDIO DE CASO CON ESTUDIANTES DE PEDAGOGÍA EN MATEMÁTICA.	Iván Pérez-Vera, Luis Zuñiga	Chile	Aula 21
CB153	CONSTRUCCIÓN DE LAS GRÁFICAS TRIGONOMÉTRICAS CON GEOGEBRA	Araceli Sessolo, Victoria Roldán, Patricia Lestón	Argentina	
CB109	SOBRE EL APRENDIZAJE DE INFINITÉSIMOS PARA DESARROLLAR COMPETENCIAS Y ESTRATEGIAS	María Inés Ciancio, Susana Beatriz Ruiz, Elisa Oliva	Argentina	
CB127	LA MODELACIÓN DE PROBLEMAS EN EL CONTEXTO DE LAS RAZONES TRIGONOMÉTRICAS	Johanna Gallego, Luis Vega, Denisse Guzmán	Chile	Aula 22
CB138	NIVELES DE RAZONAMIENTO FRENTE A PROBLEMAS BINOMIALES	Álvaro Toledo San Martín	Chile	
CB082	MUSEO VIAJANTE DE CIENCIAS Y MATEMÁTICA: PIENSA CON LAS MANOS	Manuel Murillo Tsijli, Anabelle Castro Castro, Alejandra León Castellá, Margot Martínez Rodríguez, Alberto Soto Aguilar	Costa Rica	
CB090	DAS PRODUÇÕES: A ESTATÍSTICA NOS RESUMOS DAS DISSERTAÇÕES DO MESTRADO PROFISSIONAL EM MATEMÁTICA EM REDE NACIONAL	Susana Beatris Oliveira Szewczyk, Rochele de Quadros Loguercio	Brasil	Aula 23
CB092	LICENCIANDOS EM MATEMÁTICA DA UNIVERSIDADE DE BRASÍLIA: QUEM SÃO ELES E O QUE ESPERAM DA CARREIRA DOCENTE	Raquel Carneiro Dörr, Regina da Silva Pina Neves	Brasil	
CB145	A PRODUÇÃO ESCRITA DE ESTUDANTES DO 8º ANO DO ENSINO FUNDAMENTAL NO ENSINO DE ÁLGEBRA	Janaína Mendes Pereira da Silva; Paulo Vinícius Pereira de Lima; Philipe Rocha Cardoso; Regina da Silva Pina Neves	Brasil	
CB144	SABERES MATEMÁTICOS PARA LA EDUCACIÓN INFANTIL EN BRASIL	Elenice de Souza Lodron Zuin	Brasil	Aula 24
CB146	PERCEPÇÕES DOS PROFESSORES SOBRE A UTILIZAÇÃO DO MATERIAL CURRICULAR DE MATEMÁTICA DO ESTADO DE SÃO PAULO / BRASIL	Maria Raquel Miotto Morelatti, Eliane Maria Vani Ortega, Leny Rodrigues Martins Teixeira, Monica Fürkötter, Oscar Massaru Fujita, Luiz Fernando Carvalho, Alex Ribeiro Batista	Brasil	
CB045	FRACCIONES CONTINUAS: MEDIACIÓN ENTRE RACIONALES E	Claudio Gaete, Marcela Parraguez, Pedro Vidal-Szabó	Chile	Aula 3

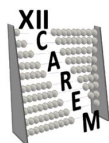

Décimo Segundo Congreso Argentino de Educación Matemática

	IRRACIONALES. UN ESTUDIO DESDE LA TEORÍA APOE			
CB158	TESELANDO EL PLANO: UNA AVENTURA INTERDISCIPLINARIA JUNTO A ESCHER Y GAUDÍ	Mariana Talamonti Baldassarre	Argentina	
CB050	¿CÓMO CALCULAR SUMAS Y RESTAS ENTRE DOS SUPERFICIES CUALESQUIERA, PRIORIZANDO EL RAZONAMIENTO CUANTITATIVO NO NUMÉRICO? GENERALIZACIÓN DEL TEOREMA DE PITÁGORAS	Diana Isabel Quintero Suica, Nathalia Valderrama Ramírez	Colombia	
CB094	RELOGIO DE SOL DAS REGIÕES BRASILEIRAS: UMA EXPERIÊNCIA INTERDISCIPLINAR COM O FUNDAMENTAL	Flávio Borges do Nascimento, Tatiane Santos Xavier	Brasil	Aula 8
CB010	MATEMÁTICA E ASTRONOMIA: UMA EXPERIÊNCIA INTERDISCIPLINAR COM 6º ANO DO ENSINO FUNDAMENTAL	Flávio Borges do Nascimento; Tatiane Santos Xavier	Brasil	
CB093	CONTOS MATEMÁTICOS: UMA EXPERIÊNCIA COM O CASO DOS QUATRO QUATROS	Wellington Rabello de Araujo; Tatiane Santos Xavier; Flávio B. Do Nascimento	Brasil	

Viernes 16 de 14:30 a 15:30

CB048	A EDUCAÇÃO FINANCEIRA NA PROPOSTA DA BASE NACIONAL CURRICULAR COMUM (BNCC) EM MATEMÁTICA NO BRASIL	Marco Aurélio Kistemann Jr.	Brasil	Aula 10
CB049	O SOFTWARE GEOGEBRA COMO ELEMENTO MEDIADOR NA FORMAÇÃO DO CONCEITO DE POLÍGONOS SEMELHANTES	Tattiana Fernandes de Oliveira Melo; Duelci Aparecido de Freitas Vaz	Brasil	
CB037	MATEMÁTICA E MULHERES: UMA ABORDAGEM HISTÓRICA SOBRE ESSA RELAÇÃO	Paula Vieira de Oliveira, Simone Cesar da Silva	Brasil	
CB051	DIFICULDADES DE ALUNOS DO 5º ANO DO ENSINO FUNDAMENTAL NA COMPREENSÃO DE PROBLEMAS GEOMÉTRICOS	Érika Janine Maia, Marcelo Carlos de Proença	Brasil	Aula 12
CB053	TECNOLOGIAS E A FORMAÇÃO INICIAL DO PROFESSOR DE MATEMÁTICA: O QUE DIZEM OS CURRÍCULOS DAS LICENCIATURAS E OS LICENCIANDOS?	Jader Otavio Dalto; Eliane Maria de Oliveira Araman; Andresa Maria Justulin; Línlya Sachs	Brasil	
CB054	O LABORATÓRIO DE ENSINO DE MATEMÁTICA E SUAS PERSPECTIVAS NA FORMAÇÃO INICIAL DE PROFESSORES	Eliane Maria de Oliveira Araman; Jader Otavio Dalto; Andresa Maria Justulin; Línlya Sachs	Brasil	
CB122	FORMAÇÃO DE PROFESSORES QUE TAMBÉM ENSINAM MATEMÁTICA: UM OLHAR PARA A FORMAÇÃO ACADÊMICA INICIAL	Vanessa de Oliveira, Raissa Samara Sampaio	Brasil	Aula 13
CB129	A CONSTRUÇÃO DO NÚMERO PELA CRIANÇA COM DEFICIÊNCIA INTELECTUAL	Carine Almeida Silva Noletto	Brasil	
CB128	FUTUROS PROFESSORES DE MATEMÁTICA - UM OLHAR SOBRE AS PERSPECTIVAS DO PIBID	Paulo Vinícius Pereira de Lima Philipe Rocha Cardoso Valdir Sodrê dos Santos Daniela Sousa Lima	Brasil	
CB133	A ATRATIVIDADE DOS CURSOS DE MATEMÁTICA DA UNIVERSIDADE ESTADUAL PAULISTA-SP/BRASIL	Luiz Fernando Carvalho, Maria Raquel Miotto Morelatti	Brasil	Aula 2

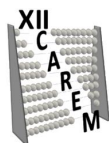

Décimo Segundo Congreso Argentino de Educación Matemática

CB134	O ENSINO DO CONCEITO DE DERIVADA POR MEIO DO SOFTWARE MATEMÁTICO WINPLOT	Bruno Rocha dos Santos Regina Maria da Costa Smith Maia	Brasil	Aula 4
CB135	PRÁTICAS E CONCEPÇÕES DE FORMADORES DE PROFESSORES DE MATEMÁTICA: ALGUNS CONDICIONANTES	Alex Ribeiro Batista, Leny Rodrigues Martins Teixeira	Brasil	
CB157	IMPLICAÇÕES DA FORMAÇÃO DE PROFESSORES DE MATEMÁTICA FRENTE A PERSPECTIVA DE EDUCAÇÃO PARA TODOS	Maria Aparecida Brum Trindade	Brasil	
CB151	MEDIAÇÃO DIDÁTICO-PEDAGÓGICA EM CONTEXTOS FORMATIVOS DE PROFESSORES DE MATEMÁTICA NA MODALIDADE A DISTÂNCIA	Zenilda Botti Fernandes	Brasil	
CB152	POLÍTICA DE FORMAÇÃO DE PROFESSORES NO BRASIL: FORMAÇÃO CONTÍNUADA COM VISTAS À ALFABETIZAÇÃO MATEMÁTICA	Nádia Flausino Vieira Borges; Otávio César dos Santos Borges; Márcia F. Vieira Alves; Simone Lima de Arruda Irigon; Elisiane Fernandes da S. S. Andrade	Brasil	Aula 5
CB035	EL TRABAJO CON GEOGEBRA, ¿CONTRIBUYE EN LA ELABORACIÓN Y VALIDACIÓN DE CONJETURAS? PROPIEDADES DE LAS DIAGONALES DEL RECTÁNGULO.	Ana María Mántica, Magali Freyre	Argentina	
CB147	TALLERES VIRTUALES Y RECURSOS EDUCATIVOS ABIERTOS EN LA FORMACION DE PROFESORES DE MATEMATICA: UNA EXPERIENCIA EN LA EDUCACIÓN A DISTANCIA EN COSTA RICA	Cristian Quesada Fernández	Costa Rica	
CB148	COMPRENSIÓN SOBRE LOS NÚMEROS IRRACIONALES. UN ESTUDIO EXPLORATORIO CON ESTUDIANTES DE ENSEÑANZA SECUNDARIA	Nicolás Sánchez Acevedo	México	Aula 3
CB040	ECUACIONES EN DIFERENCIAS: PROPUESTA PARA EL MEJORAMIENTO DE LA ENSEÑANZA DE LAS ECUACIONES DIFERENCIALES ORDINARIAS	Gustavo Adolfo Juarez, Silvia Inés Navarro, Silvia Vanessa Romero	Argentina	
CB078	PRÁCTICAS TEMPRANAS PROFESIONALES DE PROFESORES DE MATEMÁTICAS REALIZADAS DESDE LAS TUTORÍAS EN CÁLCULO DIFERENCIAL	Sully Lineth Moreno, Sandra Evely Parada	Colombia	
CB015	RÚBRICA PARA EVALUAR REPOSITARIOS DE RECURSOS EDUCATIVOS ABIERTOS	G. Ocampo, A. Favieri	Argentina	Aula 7
CB043	MÉTODO DE POLYA EN LA RESOLUCIÓN DE PROBLEMAS MATEMÁTICOS DE UNA DOCENTE DEL AULA DE CINCO AÑOS.	Milagros Lucía Ochoa Cevasco	Perú	
CB160	PENSAMIENTO MATEMATICO EN LA EDAD PREESCOLAR	Araceli del Bosque Vélez, Edith Araceli Martínez Silva	México	
CB161	FAVORECIENDO EL GUSTO POR HACER Y ENSEÑAR MATEMÁTICAS EN GRUPOS DE PRIMER GRADO DE LA LICENCIATURA DE EDUCACIÓN PREESCOLAR	Oralia Gabriela Palmares Villarreal, María Teresa Cerda Orocio	México	
CB044	UN ESTUDIO DE CLASE PARA RESIGNIFICAR LA DESVIACIÓN MEDIA A NIVEL DE LA ENSEÑANZA ESCOLAR EN CHILE	Pedro Vidal Szabó; Raimundo Olfos, Soledad Estrella	Chile	Aula 9
CB143	REFLEXIONES SOBRE LOS RAZONAMIENTOS REFERENTES A LAS	Cristian Carreño Granados, Gabriel Yáñez Canal	Colombia	

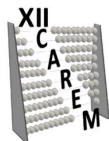

Décimo Segundo Congreso Argentino de Educación Matemática

PRUEBAS DE HIPÓTESIS DE FUTUROS PROFESORES DE MATEMÁTICAS			
CB062	UN ESQUEMA DE ACCIÓN INSTRUMENTADA EN FATHOM ASOCIADO AL RAZONAMIENTO INFERENCIAL INFORMAL CON INTERVALOS DE CONFIANZA	Jonatan López Cacua, Gabriel Yáñez Canal	Colombia
CB065	COMO LOS ESTUDIANTES UNIVERSITARIOS UTILIZAN LA CONJUNCIÓN Y LA DISYUNCIÓN INCLUSIVA	R.E.D` Andrea, P.Sastre Vázquez	Argentina
CB079	FUNCIÓN A PARTIR DE LA MODELACIÓN MATEMÁTICA DE LÍNEAS MELÓDICAS	Leidy Ximena López Roa	Colombia
CB080	SALTO DE 7 ^{MO} A 1 ^{ERO} . INTERVENCIONES POSIBLES	Natalia Dallia; María Alejandra Santarrone	Argentina
CB150	UNA PRÁCTICA INTERDISCIPLINAR DE APRENDIZAJE Y CONSTITUCIÓN PROFESIONAL EN LA FORMACIÓN DEL PROFESOR DE MATEMÁTICAS	Jenny Patricia Acevedo Rincón-Dario Fiorentini	Brasil
CB149	LAS HABILIDADES Y PROCESOS DE VISUALIZACIÓN DESARROLLADOS COM LOS FUTUROS PROFESORES EN LA CONSTRUCCIÓN DE HEXAEDROS	Jenny Patricia Acevedo Rincón-Campo Elías Flórez Pabón	Brasil
CB112	UNA EXPERIENCIA DE APRENDIZAJE EN INTEGRALES CURVILÍNEAS MEDIANTE EL CÁLCULO DE TRABAJO CON APOYO DE TECNOLOGÍAS	Susana Beatriz Ruiz, Vanesa Gallardo	Argentina
CB115	ACCIONES TENDIENTES A FAVORECER LOS APRENDIZAJES EN ÁLGEBRA Y GEOMETRÍA ANALÍTICA	Adriana Frausin, Malva Alberto	Argentina
CB136	INVENCIÓN DE PROBLEMAS EN UN CONTEXTO DE COMPETITIVIDAD Y COOPERACIÓN: UNA EXPERIENCIA CON SUMAS DE SERIES	Lorena Salazar Solórzano	Costa Rica
CB107	LA EVALUACIÓN COMO PARTE DE UN CAMBIO METODOLÓGICO	Dirce Braccialarghe, Patricia C6, M6nica del Sastre, Beatriz Introcaso	Argentina
CB025	DO EMPILHAMENTO DE CUBOS À CARTOGRAFIA: UMA EXPERIÊNCIA NO 7º ANO DO ENSINO FUNDAMENTAL	Delci Klein, Lucas Nunes Ogliari	Brasil
CB060	IDENTIFICACIÓN DE CUALIDADES DE PROFESOR EXPERTO EN UN PROFESOR NOVEL	Elisabeth Ramos-Rodríguez, Carlos Corrial Ayala	Chile
CB061	NOCIONES BÁSICAS SOBRE FRACCIÓN QUE MANIFIESTAN FUTUROS PROFESORES DE ENSEÑANZA BÁSICA	Macarena Valenzuela-Molina, Elisabeth Ramos-Rodríguez, Pamela Reyes-Santander, Palmenia Rodríguez-Rojas	Chile
CB131	EL INFINITO ENTRE LOS REALES Y LOS COMPLEJOS	Gabriela Vazquez y Ezequiel Oriolo	Argentina
CB124	PROPUESTA DE ENSEÑANZA DEL ÁLGEBRA ESCOLAR: RESOLUCIÓN DE SISTEMAS DE ECUACIONES LINEALES CON DOS INCÓGNITAS	Caroline Salazar, Nezah Fuentes, Maribel Ñanco	Chile
CB105	INDICADORES PARA DETERMINAR LA EVOLUCIÓN EN EL ESQUEMA DEL CONCEPTO TRANSFORMACIÓN LINEAL	Maturana Isabel	Chile

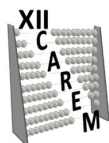

Décimo Segundo Congreso Argentino de Educación Matemática

CB021	RECURSOS COGNITIVOS EN MATERIALES CURRICULARES DE MATEMÁTICA UNIVERSITARIA	Camacho Montaña, Rudix Claudia y Digión, Marisa Angélica	Argentina	Aula 6
CB085	MODELOS MATEMÁTICOS PARA EMPRESAS EN CRISIS	María Rosa Rodríguez, Nicandro Javier Quirós	Argentina	

Sábado 17 de 11:00 a 12:00

CB006	VALORACIÓN DE HABILIDADES DIGITALES MEDIANTE UNA PLANILLA DE OBSERVACIÓN	Williner, Betina; Favieri, Adriana; Scorzo, Roxana	Argentina	Aula 2
CB011	EMPLEO DE PORTAFOLIOS EN LA EVALUACIÓN CONTINUA DEL ESTUDIO DE CASOS	Mónica Scardigli, Carolina Cordón, Patricia Aurucis, Alicia Álvarez	Argentina	
CB012	AULA TALLER EN UN CURSO DE ADMISIÓN PARA RESOLVER PROBLEMAS	Scorzo, Roxana; Ocampo, Gabriela	Argentina	
CB041	HABILIDADES DEL PENSAMIENTO VARIACIONAL EN ESTUDIANTES UNIVERSITARIOS: UN ANÁLISIS A PRIORI DESDE UN PROGRAMA DE ACOMPAÑAMIENTO ACADÉMICO	Ana Milena Santamaría, Sandra Evely Parada	Colombia	Aula 3
CB086	MOTIVANDO Y FORTALECIENDO EL APRENDIZAJE DE LA MATEMÁTICA. EXPERIENCIAS CON EL USO DE TWITTER.	Patricia Eva Bozzano	Argentina	
CB119	¿ES POSIBLE EL CAMBIO DE CREENCIAS SOBRE LA MATEMÁTICA?	Diana Isabel Quintero Suica, Yeimi Paola Herrera Naranjo, Edgar Alberto Guacaneme Suárez	Colombia	
CB052	ESTUDIO DE PROCESOS DE PRUEBAS EN ESTUDIANTES DE PROFESORADO DE MATEMÁTICA AL CARACTERIZAR FAMILIAS DE POLIEDROS.	María Florencia Cruz, Ana María Mantica, Marcela Götte	Argentina	Aula 4
CB068	ESTILOS DE GESTIÓN DE LA CLASE DE MATEMÁTICA ANTE CONJETURAS ERRÓNEAS QUE FORMULAN LOS ESTUDIANTES	Marcel David Pochulu, Raquel Susana Abrate	Argentina	
CB055	ANÁLISIS ESTADÍSTICO IMPLICATIVO: UNA METODOLOGÍA PARA IDENTIFICAR RELACIONES CONCEPTUALES	Liliana N. Caputo, María J. Jorge, Ricardo F. Espinoza, Eduardo A. Porcel, José L. Romero	Argentina	Aula 5
CB087	MODELIZACIONES ECONÓMICAS FUNDAMENTADAS EN EL ANÁLISIS MARGINAL	Sandra Noemí Franco, María Rosa Rodríguez y Gustavo Ariel Sota	Argentina	
CB117	ÁRBOLES ARRAIGADOS. APLICACIONES	Nancy Alonso, Elisa S. Oliva	Argentina	
CB009	LAS DEFINICIONES DE FUNCIÓN: SU EVOLUCIÓN Y PRESENCIA EN EL DISCURSO MATEMÁTICO ESCOLAR	Cecilia Crespo Crespo, Christiane Ponteville, Daniela Veiga	Argentina	Aula 6
CB027	PROPUESTA DIDÁCTICA DE UNA APLICACIÓN DE LA TEORÍA DE VARIABLE COMPLEJA AL CÁLCULO DE INTEGRALES REALES	Carlos Pesce	Argentina	
CB103	UNA EXPERIENCIA EN LA FORMACIÓN DE PROFESORES DE MATEMÁTICA. TRABAJO DE TITULACIÓN.	Reinaldo Salazar E., Isabel Maturana P.	Chile	Aula 8

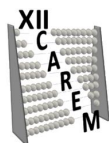

Décimo Segundo Congreso Argentino de Educación Matemática

CB104	ESTUDIO SOBRE EL ÁLGEBRA DE CONJUNTOS BASADO EN REGISTROS SEMIÓTICOS.	Carolina Gálvez, María Mandujano, Ivonne Zamora, Isabel Maturana	Chile	
CB064	¿CÓMO DESARROLLAR PROCESOS LÓGICOS EN ESTUDIANTES UNIVERSITARIOS?	P. Sastre Vázquez, A.Cañibano, R.E.D´Andrea	Argentina	
CB121	MODELOS DINÁMICOS. REFLEXIÓN Y REFRACCIÓN, UNA ARTICULACIÓN CON LA FÍSICA.	Horacio Agustín Caraballo, Cecilia González, Horacio Gilitchensky	Argentina	Aula 9
CB156	RESULTADOS DE PROPUESTA DIDÁCTICA SOBRE DE ECUACIONES DIFERENCIALES ORDINARIAS PRIMER ORDEN CON APOYO SOFTWARE	Norberto Oviedo Ugalde	Costa Rica	
CB063	ESTATÍSTICA UM ELO INTERDISCIPLINAR POSSÍVEL	Fernanda Levandoski Da Silva, Claodomir Antonio Martinazzo, Daniela Veroneze	Brasil	Aula 21
CB069	EDUCAÇÃO FISCAL: UMA CONTRIBUIÇÃO PARA A FORMAÇÃO DE CIDADÃOS MAIS CONSCIENTES	Maurício de Moraes Fontes	Brasil	
CB072	INFLUÊNCIAS DE TEORIAS DA EDUCAÇÃO MATEMÁTICA NOS CURRÍCULOS PRESCRITOS: UM ESTUDO COMPARATIVO DOS CURRÍCULOS DE MATEMÁTICA DA EDUCAÇÃO BÁSICA DE BRASIL E MÉXICO	Marcelo Navarro da Silva	Brasil	
CB073	MEDIAÇÃO DAS TECNOLOGIAS DIGITAIS NA FORMAÇÃO INICIAL DO CURSO DE LICENCIATURA EM MATEMÁTICA NA MODALIDADE EAD	Lialda Bezerra Cavalcanti	Brasil	Aula 22
CB075	RESOLUÇÃO DE PROBLEMAS UTILIZANDO A ARITMÉTICA MODULAR	Luciana Maria Dias de Ávila Rodrigues, Roberta Paula Brandão de Novais	Brasil	
CB074	O AERODESIGN COMO FERRAMENTA MOTIVACIONAL PARA O APRENDIZADO DE MATEMÁTICA	André Luiz Pessote Seno	Brasil	
CB083	REFLEXÕES SOBRE O ENSINO DE NÚMEROS COMPLEXOS NO BRASIL	Rafael Vassallo Neto	Brasil	Aula 23
CB088	CONSTRUÇÕES GEOMÉTRICAS NAS AULAS DE MATEMÁTICA	Aline Marca, João Biesdorf, Márcio Bennemann	Brasil	
CB016	ETNOMATEMÁTICA: MÉTODO CAMPESINO × MÉTODO CIENTÍFICO	Jeane Cristina Justi, Marcio Bennemann	Brasil	
CB097	A ABORDAGEM DA RESOLUÇÃO DE PROBLEMAS EM SALA DE AULA: CONHECIMENTOS DE PROFESSORES DE MATEMÁTICA NOS ANOS FINAIS DO ENSINO FUNDAMENTAL	Geralda de Fatima Neri Santana; Marcelo Carlos de Proença	Brasil	Aula 24
CB108	RESOLUÇÃO DE PROBLEMAS COMO ESTRATÉGIA PARA O ENSINO DE MATEMÁTICA	Ednéia Consolin Poli	Brasil	
CB101	LEITURA E ESCRITA NAS AULAS DE MATEMÁTICA: DISCUSSÕES POSSÍVEIS EM FORMAÇÕES CONTINUADAS	Carlos André Bogéa Pereira, Rildenir Ribeiro Silva, Waléria de Jesus Barbosa Soares, Wanessa Danielle Barbosa Soares	Brasil	

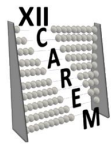

Notas

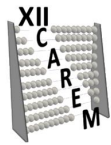

Notas



Notas

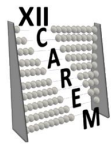

Notas